

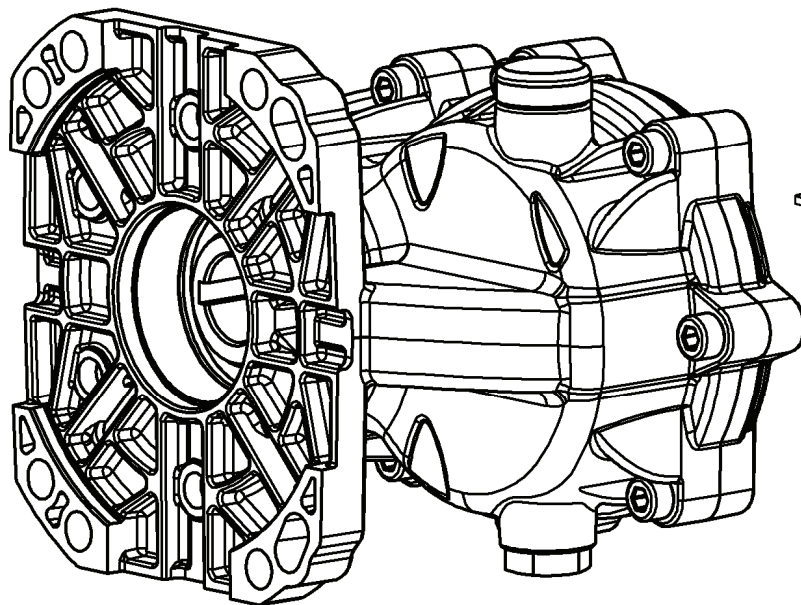

# RS500H

**RIDUTTORE PER MOTORI ENDOTERMICI  
REDUCTION GEAR FOR GASOLINE & DIESEL ENGINES  
RÉDUCTEUR POUR MOTEURS À COMBUSTION INTERNE  
UNTERSETZUNGSGETRIEBE FÜR VERBRENNUNGSMOTOREN**

**MOTORE  
ENGINE  
MOTOR  
MOTEUR**



**POMPA  
PUMP  
PUMPE  
POMPE**

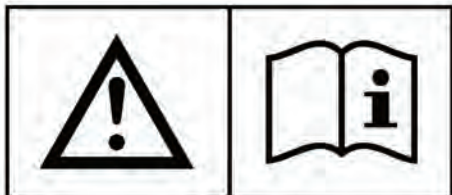
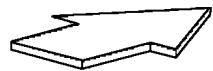

**ISTRUZIONI D'USO  
OPERATING INSTRUCTIONS  
MODE D'EMPLOI  
BEDIENUNGSANLEITUNG**

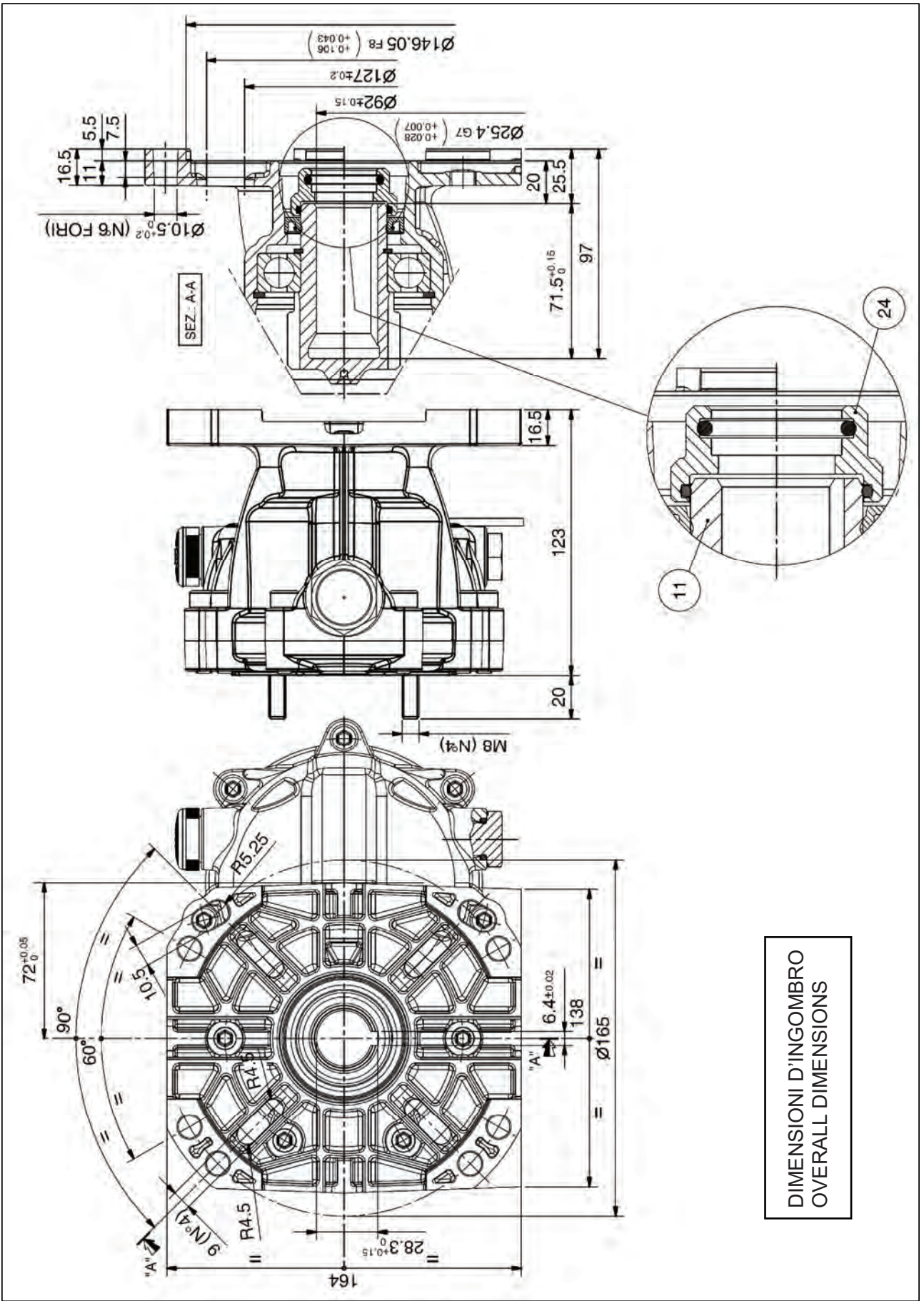

DIMENSIONI D'INGOMBRO  
OVERALL DIMENSIONS

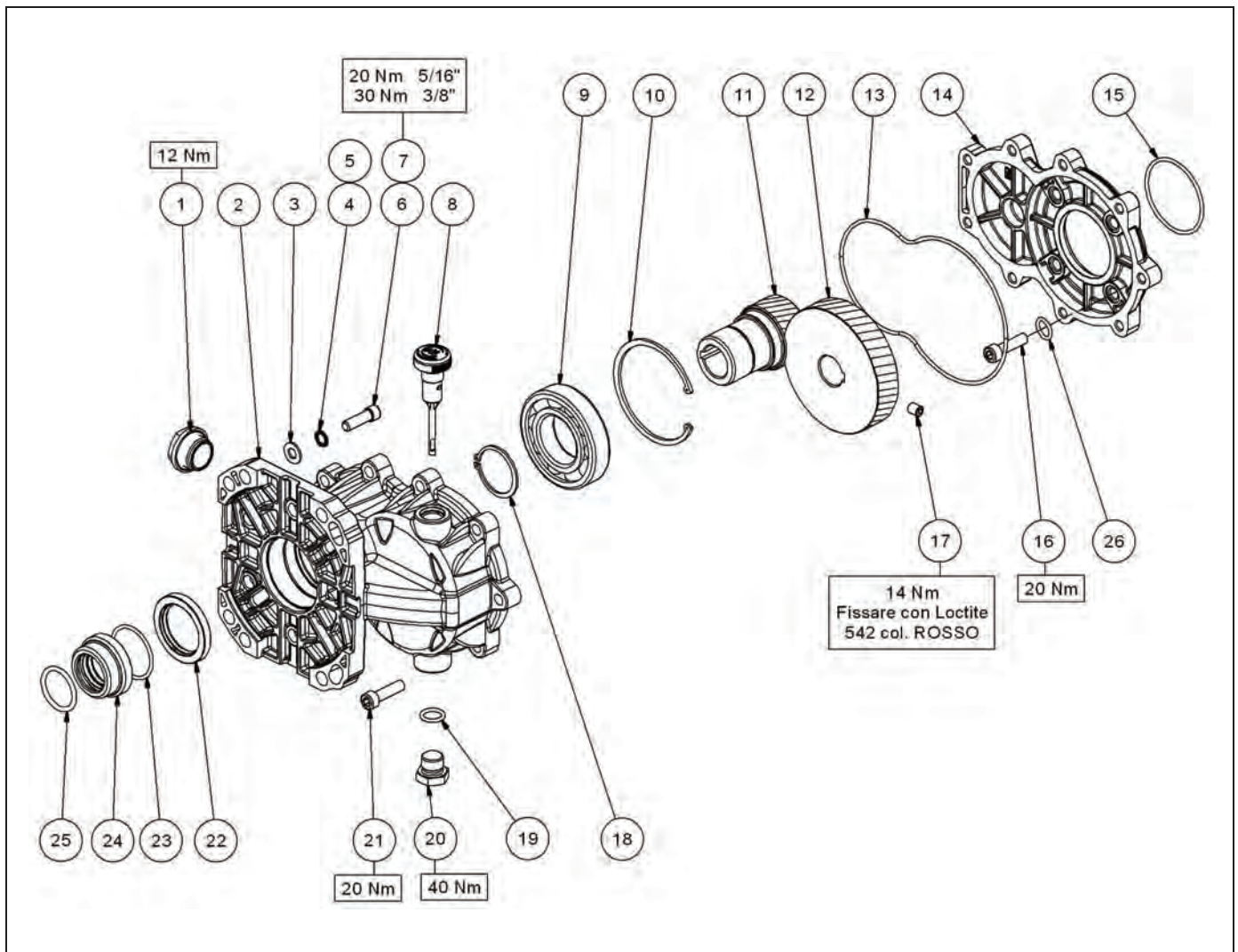

POS	CODICE CODE	DESCRIZIONE DESCRIPTION	N. PCS
1	97596800	SPIA LIVELLO OLIO G3/4x11.5	1
2	10075622	SCATOLA RIDUTTORE RS500	1
3	96702000	ROSETTA D.8.4x15x1.5 ZINC.	4
4	96701400	RONDELLA ELASTICA D.8	4
5	96710400	RONDELLA ELASTICA D.10.5	4
6	99275500	VITE TE 5/16-24x1" ANSI B18.2.1 Z (flangia DAE J609-A)	4
7	99334600	VITE TE 3/8-16x1-1/4" ANSI B18.2.1 Z (flangia DAE J609-B)	4
8	98210750	TAPPO CON ASTA G3/8x64 COMPL. + FILTRO	1
9	91852000	CUSCINETTO 40x80x18 6208	1
10	90097600	ANELLO 80 UNI 7437	1
11	10023355	PIGNONE Z=17 Øi25.4	1
12	10023455	CORONA Z=37	1
13	90380700	OR D.150.00x2.50	1
14	10075722	COPERCHIO RIDUTTORE RS500	1
15	90389800	OR D.56.82x2.62 (3225)	1
16	99308500	VITE TCEI M8x30 UNI5931 AUT.8.8 Z	4
17	99301700	VITE TCEI M8x30 UNI5929	1
18	90072500	ANELLO 40 UNI 7435	1
19	90383300	OR D.13.95x2.62 (3056)	1
20	98210050	TAPPO G3/8x13 TE22 ZINC.	1
21	99308400	VITE TCEI M8x30 UNI5931 8.8 Z	9
22	90168000	ANELLO RADIALE 40x55x7	1
23	90387700	OR D.39.34x2.62 (3156)	1
24	10076670	BUSSOLA CONTENIMENTO	1
25	90405500	OR D.29.75x3.53 (4118)	1
26	90350700	OR D.6x1.5	4



# = ENGLISH =

<b>TECHNICAL FEATURES</b>		
REDUCTION GEAR TYPE APPROVED FOR HONDA ENGINES		
ENGINE FLANGE	SAE J609-A-B	
ENGINE SHAFT	Q-TYPE Ø25.4 0/-0.025 mm (1")	
MAX GEAR DRIVE POWER	18.5 kW max (25 HP)	
	See power curve for continuous duty in view of the choice of the engine type	NA ISO 3046 ICXN CURVE
GEAR DRIVE RATIO (reduction)	i = 2.2 (3100/1425 rpm)	
OIL CAPACITY	0.28 L (9.47 fl.oz.)	
LUBRICATING OIL	See paragraph: "LUBRICATING OIL"	
WEIGHT (without oil)	4.30 kg (9.26 lb)	
INTERPUMP GROUP PUMPS	SERIES 47 - all 1450 rpm versions SERIES 66 - all 1450 rpm versions	

«Translated from original instructions»

**THIS DOCUMENT PROVIDES THE INSTRUCTIONS FOR THE INSTALLATION, USE AND MAINTENANCE OF THE REDUCTION GEAR, THEREFORE IT IS AN INTEGRAL PART OF IT AND MUST BE READ CAREFULLY BEFORE ANY USE AND KEPT WITH CARE. STRICTLY COMPLY WITH THE INSTRUCTIONS CONTAINED IN THIS DOCUMENT IN VIEW OF A SAFE AND EFFECTIVE USE OF THE REDUCTION GEAR. FAILURE TO COMPLY WITH THESE INSTRUCTIONS MIGHT CAUSE EARLY FAULTS AND RESULT IN SITUATIONS OF DANGER, IN ADDITION TO VOIDING ANY WARRANTY.**

## 1- GENERAL INFORMATION

1.1- The reduction gear is designed to be operated by a gasoline or diesel engine and to be coupled to the Interpump Group high pressure pumps. It must be used in connection with other mechanical units/components in order to create a system with a definite function.

1.2- Since the reduction gear is used within a complete system, installation and use must be suited to the type of system used and comply with the safety Regulations in force in the Country where the reduction gear is used.

1.3- Before using the reduction gear, make sure that the system the reduction gear is used with is certified to comply with the relevant Directives and/or Regulations.

1.4- Before installing and using the reduction gear for the first time, we suggest you check that it is undamaged and make sure that the rated features correspond to the required ones. If this is not the case, do not use the reduction gear and contact the after-sales service of Interpump Group for information.

1.5- In order to install the reduction gear correctly, follow the instructions for the assembly and for the connections with pump and engine as stated in this instruction manual and/or on the reduction gear itself.

1.6- Assembly and installation must be made by qualified staff only, who must have the necessary mechanical and technical skills and be informed of the operating and safety instructions contained in this document.

1.7- In view of a correct functioning of the reduction gear, and in particular of the pump it is coupled to, the rating of the engine used must be suited to the pump performance. In any case, the engine power must not exceed 18.5 kW (25HP).

 **In case of doubts, do not hesitate to contact the after-sales service of Interpump Group.**

1.8- The installer must provide the ultimate consumer with the proper instructions for the correct use of the engine-reduction gear-pump assembly and, if necessary, of the system the assembly is used in connection with.

## 2- PACKAGE

2.1- Packages must be handled in compliance with the instructions stated on the packages themselves and/or provided by the manufacturer.

2.2- In case the reduction gear is not used immediately, it must be stored in its integral package and placed in areas which are not exposed to the weather and protected from excessive humidity and from direct sunlight. Moreover, it is advisable to place wooden pallets or other types of pallets between the package and the floor, in order to prevent the direct contact with the ground.

2.3- The package components must be disposed of in compliance with the relevant laws in force.

## 3- ASSEMBLY AND INSTALLATION

The positions mentioned in the following instructions refer to the exploded view.

Carefully clean all the driving parts/surfaces of the reduction gear, of the pump and of the engine.

### 3.1- Coupling to the pump:

3.1.1- Unscrew and remove the 4 screws fixing the case side cover - shaft outlet end of the pump the reduction gear must be coupled to. See table of TECHNICAL FEATURES in order to choose the pumps to be used.

3.1.2- Lubricate the O-ring pos. 15 and place it in the seat obtained on the outside end of the reduction gear cover pos. 14 by the hole provided for the pump shaft.

3.1.3- Center the reduction gear cover pos. 14 on the case side cover – shaft outlet end of the pump taking care that the O-ring pos. 15 stays in place correctly.

3.1.4- Fix the reduction gear cover pos. 14 to the pump by means of the four screws pos. 16 and tighten (torque wrench setting: 20 Nm). Check that the O-rings pos. 26 are present under the screws head.

3.1.5- **IMPORTANT:** Place the reduction gear cover pos. 14 horizontally taking care that when the reduction gear is assembled, the oil dipstick cap pos. 8 is positioned upwards.

3.1.6- Lubricate the pump shaft with grease in order to make the assembly easier and prevent contact oxidation.

3.1.7- Fit the crown gear pos. 12 to the pump shaft up to limit stop. Make sure that the feather key is present on the shaft.

3.1.8- Fix the crown gear pos. 12 to the pump shaft by tightening the screw pos. 17 with 542 Loctite (torque wrench setting: 14 Nm).

3.1.9- Lubricate the O-ring pos. 13 and place it into the seat of the reduction gear casing pos. 2.

3.1.10- Join the two parts of the reduction gear matching the reduction gear casing pos. 2 with the reduction gear cover pos. 14. Take care that the O-ring pos. 13 stays in place correctly. Position the toothing of the crown gear and of the pinion gear so as to make the mesh and the coupling easier.

3.1.11- Fix the reduction gear casing pos. 2 to the reduction gear cover pos. 14 by means of the nine screws pos. 21 and tighten (torque wrench setting 20 Nm).

3.1.12- Screw down the oil drain cap pos. 20 (torque wrench setting 40 Nm) into the lower port of the reduction gear casing pos. 2.

3.1.13- Make the first oil filling by the oil dipstick cap hole pos. 8 up to the middle of the oil window cap pos. 1. Approximately 0.28 litres are needed. (See paragraph "LUBRICATING OIL").

3.1.14- Screw down the oil dipstick cap pos. 8.

### 3.2- Coupling to the engine:

3.2.1- Lubricate the O-rings pos. 23 and pos. 25 and place them into the grease bush pos. 24.

3.2.2- Fit the grease bush pos. 24 to the engine shaft up to limit stop, then place the feather key on the shaft.

3.2.3- Carefully lubricate the inside of the pinion pos. 11 and of the grease bush pos. 24 with DOW CORNING grease of MOLYKOTE® P-40 PASTE type.

3.2.4- Center and couple the reduction gear/pump assembly to the engine by means of the flange taking care that the shaft and the hole are correctly aligned and that the grease bush pos. 24 is correctly positioned on the pinion pos.11. See table of "TECHNICAL FEATURES" in order to choose the flange to be used with the engine. Make sure that the feather key is present on the engine shaft.

3.2.5- Do not force and/or damage the coupling of the engine shaft to the reduction gear pinion hole due to incorrect actions.

3.2.6- Fix the reduction gear/pump assembly to the engine by means of the four screws pos. 6 or 7 (depending on the type of fixing to be obtained), of the washer pos. 3 and the washer pos. 4 or 5 and tighten (torque wrench setting as stated in the exploded view).



**IMPORTANT: The pump must be fixed to the reduction gear only, therefore it must be suspended during working.**

### 4- LUBRICATING OIL

4.1- For the inside lubrication use gear drive oils with cSt 40°C≥180 viscosity, better if containing addition agents in order to grant an excellent level of protection against wear, against foaming and to provide high oxidation and corrosion strength. We suggest you use ISO VG 220 DIN 51519 quality oils (or with 80W-90 SAE degree).

4.2- These oil types are valid for room temperatures between 0°C and 30°C. In case of different temperatures, please contact the after-sales service of Interpump Group.

#### 4.3- Oil change

4.3.1- The oil change must be carried out when the reduction gear is at a working temperature.

4.3.2- Place a container under the drain plug pos. 20.

4.3.3- Remove the oil dipstick cap pos. 8 and then the drain plug pos. 20.

4.3.4- Wait until all the oil has been drained, then screw back the drain plug pos. 20 (torque wrench setting as stated in the exploded view).

4.3.5- Fill with fresh oil up to the middle of the oil window cap pos. 1 and screw back the oil dipstick cap pos. 8.



**IMPORTANT:** The exhausted oil must be gathered in containers and disposed of contacting the authorized centres as established by the laws in force. The oil must not be dispersed in the environment for any reason.

### 5- MAINTENANCE

5.1- Maintenance and repair must be carried out by qualified and authorized staff only. Before any operation, make sure that the engine-reduction gear- pump assembly is shut down and made unusable.

5.2- A correct maintenance helps extend the working life and grants a better performance of the reduction gear.

#### 5.3- Scheduled maintenance

##### 5.3.1- After 50 working hours:

Change the oil after 50 working hours from the first use. Afterwards, the oil must be changed every 1000 working hours or once a year (See paragraph "Oil change").

##### 5.3.2- Every 500 hours

Check the oil window pos. 1 to verify the oil level. If necessary, add the oil up to the middle of the oil window. In case of a substantial decrease in the oil level, check that there are no leakages or drippings caused by an excessive wear or by breakings.

**5.4- Replace the reduction gear parts with original spare parts only. Use only oil types as stated in the above paragraph.**



**IMPORTANT:** After maintenance, we suggest you change the lubricating oil. Moreover, make sure that the reduction gear is re-assembled correctly and that the initial conditions are restored. If necessary, comply with the instructions contained in the above paragraph "ASSEMBLY AND INSTALLATION".

5.5- In case of disposal, we suggest you take the reduction gear to an authorized disposal centre or contact the nearest INTERPUMP GROUP Authorized Service Centre.



**IMPORTANT:** The reduction gear shall not be tampered with for any reason and/or used for any purpose other than the use it has been designed for. In case of tampering, the manufacturer disclaims all responsibility as to the reduction gear functioning and safety.

### 6- WARRANTY CONDITIONS

6.1- The period and conditions of warranty are specified in the purchase contract.

6.2- Warranty is voided in case the reduction gear is used for improper purposes, used at higher performances than the rated ones, repaired with non-original spare parts or if it turns out to be damaged due to the non-compliance with the operating instructions or to unauthorized tampering.

**Copyright** - The content of these operating instructions is property of Interpump Group.

The instructions contain technical descriptions and illustrations that cannot be copied and/or reproduced, entirely or in part, nor distributed to third parties in any form and without in any case authorized written consent of the owner.

Offenders will be prosecuted according to the laws in force and proper legal actions will be instituted against them.

The information contained in this document may be modified without notice.

# = DEUTSCH =

<b>TECHNISCHE DATEN</b>	
ZUGELASSENES UNTERSETZUNGSGETRIEBE FÜR HONDA-MOTOREN	
MOTORFLANSCH	SAE J609-A-B
MOTORWELLE	Q-TYPE Ø25.4 0/-0.025 mm (1")
MAXIMALE KRAFTÜBERTRAGUNG	18.5 kW max (25 HP)
 Bei der Wahl des Motors siehe die Leistungskurve im Dauerbetrieb	KURVE NA ISO 3046 ICXN
ÜBERSETZUNGSVERHÄLTNIS (Reduzierung)	i = 2.2 (3100/1425 u.p.m.)
ÖLINHALT	0.28 L (9.47 fl.oz.)
SCHMIERÖL	Siehe Abschnitt « SCHMIERÖL »
GEWICHT (Trockengewicht)	4.30 kg (9.26 lb)
PUMPEN VON INTERPUMP GROUP	SÉRIE 47 in allen 1450 u.p.m. Ausführungen SÉRIE 66 in allen 1450 u.p.m. Ausführungen

«Übersetzung der Originalanleitung»

**DIESES HANDBUCH ENTHÄLT DIE HINWEISE FÜR DIE INSTALLATION, BEDIENUNG UND INSTANDHALTUNG DES GETRIEBES, ES IST SOMIT EIN FESTER BESTANDTEIL DESSELBEN. DIE BEDIENUNGSANLEITUNG VOR GEBRAUCH AUFMERKSAM DURCHLESEN. DIE BEDIENUNGSANLEITUNG SORGFÄLTIG AUFBEWAHREN. FÜR EINEN SICHEREN UND EFFIZIENTEN EINSATZ DES GETRIEBES DIE HINWEISE IN DER ANLEITUNG STRIKT BEACHTEN. WENN DIE ANLEITUNG NICHT BEFOLGT WIRD, KÖNNTEN DARAUS GEFAHREN UND VORZEITIGE SCHÄDEN ENTSTEHEN UND DIE GEWÄHRLEISTUNG DES HERSTELLERS KÖNNTE UNWIRKSAM WERDEN.**

## 1- Allgemeine Informationen

1.1- Das Untersetzungsgetriebe wurde für den Einsatz mit einem Verbrennungsmotor entwickelt, der an Hochdruckpumpen von Interpump Group gekoppelt ist. Es muss in anderen mechanischen Elementen/Bauteilen eingebaut sein, um eine Anlage mit einem genau festgelegten Verwendungszweck zu bilden.

1.2- Da der Untersetzungsgetriebe in eine Komplettanlage eingebaut ist, müssen Installation und Gebrauch der Typologie der verwendeten Anlage angepasst werden und den im Installationsland geltenden Sicherheitsbestimmungen entsprechen.

1.3- Vor Gebrauch des Untersetzungsgetriebes sicherstellen, dass die Anlage, in der es eingebaut ist, mit den Bestimmungen der entsprechenden Richtlinien und/oder Normen übereinstimmt.

1.4- Vor Installation und Gebrauch des Untersetzungsgetriebes empfehlen wir, sich zu vergewissern, dass der Untersetzungsgetriebe unversehrt ist und die technischen Daten auf dem Typenschild den Sollwerten entsprechen. Anderenfalls verwenden Sie der Untersetzungsgetriebe nicht, sondern setzen Sie sich mit dem Service Center von Interpump Group für eventuelle Anweisungen in Verbindung.

1.5- Für eine korrekte Installation des Getriebes und dessen Anschlüsse an die Pumpe und an den Motor folgen Sie den Montageanweisungen so, wie sie im Handbuch und/oder auf dem Getriebe selbst wiedergegeben sind.

1.6- Die Montage und die Installierung müssen von Fachpersonal durchgeführt werden, die die nötigen mechanischen und technischen Fachkenntnisse besitzen und die Betriebs- und Sicherheitsanweisungen dieses Handbuches kennen.

1.7- Für die richtige Betriebsweise des Getriebes und vor allem der mit ihm gekoppelten Pumpe muss der gewählte Motor eine der Pumpe angemessene Leistung aufweisen. Er muss auf alle Fälle eine Maximalleistung von 18.5 kW (25HP) besitzen.



**Im Zweifelsfall unverzüglich das Service Center von Interpump Group kontaktieren**

1.8- Es ist Aufgabe des Installateurs, dem Endbenutzer die notwendigen Anweisungen für den ordnungsgemäßen Gebrauch der Gruppe Motor-Untersetzungsgetriebe-Pumpe und, sofern nötig, der Anlage, in der die Gruppe eingebaut ist, zu übergeben.

## 2- VERPACKUNG

2.1- Die Packstücke müssen unter Beachtung der Angaben gehandhabt werden, die auf den Packungen selbst angegeben sind und/oder vom Hersteller geliefert wurden.

2.2- Falls das Getriebe nicht sofort verwendet wird, muß es in unversehrter Verpackung in Bereichen gelagert werden, die vor Witterung, zu hoher Feuchtigkeit und direkter Sonneneinstrahlung geschützt ist. Außerdem ist es zweckmäßig, zwischen Boden und Packungen Paletten aus Holz oder einem anderen Material zu legen, damit der direkte Kontakt mit dem Boden verhindert wird.

2.3- Das Verpackungsmaterial gemäß den einschlägigen gesetzlichen Bestimmungen entsorgen.

## 3- MONTAGE UND INSTALLIERUNG

Die wiedergegebenen Positionsangaben beziehen sich auf die Explosionszeichnung der Ersatzteile.

Reinigen Sie sorgfältig alle Teile/Oberflächen der Kupplungsstellen des Getriebes, der Pumpe und des Motors.

### 3.1- Pumpenkupplung:

3.1.1- Lockern und entfernen Sie die 4 Schrauben, die der Seitengehäusedeckel auf der Seite des Pumpenwellen-ausganges halten, an den das Untersetzungsgetriebe angeschlossen werden soll. Siehe Tabelle "TECHNISCHE DATEN", um die zu benutzende Pumpe herauszufinden.

3.1.2- Fetten sie den O-Ring Pos. 15 ein und setzen Sie ihn in den Sitz an der Außenseite des Getriebedeckels Pos.14 auf

Höhe der Bohrung für den Durchlauf der Pumpenwelle.

3.1.3- Zentrieren Sie den Getriebedeckel Pos.14 auf die Seitengehäusedeckel auf der Seite des Pumpenwellen-ausganges und halten Sie den O-Ring Pos.15 in passender Stellung.

3.1.4- Befestigen Sie den Getriebedeckel Pos.14 an der Pumpe mit den vier Schrauben Pos. 16 mit einem Anzugsmoment von 20Nm. Prüfen Sie, dass sich die O-ringe pos. 26 unter den Schraubenköpfen befinden.

3.1.5- **ACHTUNG:** Positionieren Sie der Getriebedeckel Pos.14 horizontal und richten Sie ihn so aus, dass die Ölzmessstabschraube Pos.8 bei montiertem Getriebe nach oben schaut.

3.1.6- Schmieren Sie die Pumpenwelle mit Fett, um die Montage zu erleichtern und die Kontaktoxydation zu verhindern.

3.1.7- Schieben sie den Zahnkranz Pos.12 auf die Pumpenwelle bis zum Anschlag. Vergewissern Sie sich, dass sich die Feder auf der Welle befindet.

3.1.8- Befestigen Sie den Zahnkranz Pos.12 auf der Pumpenwelle durch Festdrehen der Schraube Pos.17 mit Loctite 542 und mit einem Anzugsmoment von 14Nm.

3.1.9- Fetten sie den O-Ring Pos. 13 ein und setzen Sie ihn auf den Sitz des Getriebegehäuses Pos.2.

3.1.10- Setzen Sie das Untersetzungsgetriebe so zusammen, dass das Getriebegehäuse Pos.2 sich mit dem Getriebedeckel Pos.14 deckt, wobei der O-Ring Pos.13 in korrekter Stellung gehalten wird.

Richten Sie die Zähne des Zahnkranzes und des Ritzels aus, um den Eingriff und die Ankupplung zu vereinfachen.

3.1.11- Befestigen Sie das Getriebegehäuse Pos.2 am Gehäusedeckel Pos.14 mit den neun Schrauben Pos.21 mit Anzugsmoment 20Nm.

3.1.12- Drehen Sie die Ölablass-Schraube Pos.20 in das untere Loch des Getriebegehäuses Pos. 2 mit einem Anzugsmoment von 40 Nm ein.

3.1.13- Füllen Sie das Öl zum ersten Mal durch die Öffnung der Messstabschraube Pos.8 ein, bis die Mitte der Ölstandsschraube Pos.1 erreicht ist. Es werden etwa 0,28 Liter benötigt. (Siehe Abschnitt "SCHMIERÖL")

3.1.14- Drehen Sie die Ölmessstabschraube pos. 8 ein.

### 3.2- Motorkupplung:

3.2.1- Schmieren und setzen Sie die O-ringe Pos. 23 und Pos. 25 in die Fettbuchse Pos. 24 ein.

3.2.2- Stecken Sie die Fettbuchse Pos. 24 bis zum Anschlag auf die Motorwelle ein und dann stellen Sie die Feder auf die Welle.

3.2.3- Schmieren Sie das Innere des Ritzels Pos.11 und der Fettbuchse Pos. 24 mit Fett DOW CORNING Typ MOLYKOTE® P-40 PASTE.

3.2.4- Zentrieren und kuppeln Sie die Gruppe Getriebe/Pumpe mit dem Motor durch den Flansch. Kontrollieren Sie dabei die korrekte Ausrichtung Welle/Bohrung und korrekte Stellung der Fettbuchse Pos. 24 auf das Ritzel Pos.11. Siehe Tabelle "TECHNISCHE DATEN", um den mit dem Motor zu benutzenden Flansch herauszufinden. Vergewissern Sie sich, dass sich die Feder auf der Motorwelle befindet.

3.2.5- Überlasten und/oder beschädigen Sie nicht die Kupplung der Motorwelle mit der Ritzelbohrung wegen unpassender Handlungen.

3.2.6- Befestigen Sie die Gruppe Getriebe/Pumpe auf den Motor mit den vier Schrauben Pos.6 oder 7 (abhängig vom gewünschten Befestigungstyp), der Unterlegscheibe Pos.3 und dem Ring Pos.4 oder 5. Benutzen Sie hierzu das auf der Explosionszeichnung wiedergegebene Anzugsmoment.



**ACHTUNG: Die Pumpe darf nur am Getriebe befestigt sein, deshalb muss sie während des Betriebes erhoben laufen.**

### 4- SCHMIERÖL

4.1- Zur inneren Schmierung benutzen Sie Getriebeöle mit einer Viskosität von cSt 40°C ≥ 180. Es ist besser, wenn die Öle legiert sind, um einen hohen Grad an Verschleißschutz, an Schaumverhinderung und eine hohe Oxydierungs- und Korrosionsresistenz zu erhalten. Wir empfehlen Öle der Qualität ISO VG 220 DIN 51519 (oder mit einem Grad SAE 80W-90).

4.2- Diese Ölarten haben Gültigkeit für Umgebungstemperaturen von 0°C bis 30°C. Für andere Temperaturbereiche wenden Sie sich an den Kundendienst von Interpump Group.

### 4.3- Ölwechsel.

4.3.1- Der Ölwechsel ist mit Getriebe auf Betriebstemperatur durchzuführen.

4.3.2- Stellen Sie einen Behälter unter den Ablass-Schraube Pos.20.

4.3.3- Entfernen Sie die Messstabschraube Pos.8 und danach die Ablass-Schraube Pos.20.

4.3.4- Warten Sie, bis alles Öl ausgelaufen ist, dann drehen Sie die Ablass-Schraube Pos.20 mit einem Drehmoment, wie auf der Explosionszeichnung angegeben, wieder ein.

4.3.5- Füllen Sie mit neuem Öl bis zur Mitte der Ölstandsschraube Pos.1 auf und drehen Sie wieder die Messstabschraube Pos.8 ein.



**ACHTUNG:** Das Altöl muss in Behältern aufgefangen werden und nach den geltenden Vorschriften in Altölsammelstellen entsorgt werden. Es darf unter keinen Umständen in die Umwelt abgelassen werden.

### 5- WARTUNG

5.1- Die Wartung und die Reparaturen sind ausschließlich von autorisiertem Fachpersonal vorzunehmen. Vor jedem Eingriff sicherstellen, dass die Gruppe Motor-Getriebe-Pumpe deaktiviert und "außer Betrieb" sind.

5.2- Eine regelmäßige Instandhaltung erhöht die Betriebsdauer und führt zu besseren Leistungen.

### 5.3- PLANMÄßIGE WARTUNG

#### 5.3.1- Nach den ersten 50 Stunden:

Das Öl nach den ersten 50 Stunden wechseln. Danach alle 1000 Stunden oder ein Mal pro Jahr. (Siehe Abschnitt "Ölwechsel")

#### 5.3.2- Alle 500 Stunden:

Kontrollieren Sie den Ölstand über den Ölstandanzeiger Pos.1 und füllen Sie eventuell bis zur Mitte der Ölstandsschraube auf. Wenn erheblicher Ölverlust festgestellt wird, überprüfen Sie, dass keine Lecks oder Verluste durch überhöhten Verschleiß oder durch Havarien vorliegen.

**5.4- Ersetzen Sie Einzelteile des Untersetzungsgetriebes nur mit Originalersatzteilen. Benutzen Sie nur die im vorherigen Abschnitt angegebenen Ösorten.**



**ACHTUNG:** Nach Wartungseingriffen raten wir, das Schmieröl auszuwechseln. Vergewissern Sie sich ferner, dass das Untersetzungsgetriebe wieder korrekt eingebaut wurde, um die Ausgangsbedingungen wieder herzustellen. Befolgen Sie, sofern nötig, die im vorherigen Abschnitt "MONTAGE UND INSTALLIERUNG" vorgetragenen Anweisungen.

5.5- Bei Verschrottung empfehlen wir, das Getriebe zu einer autorisierten Entsorgungsstelle zu bringen oder sich an das nächstgelegene autorisierte Kundendienstzentrum von INTERPUMP GROUP zu wenden.



**ACHTUNG:** Auf keinen Fall darf ein unerlaubter Eingriff am Getriebe vorgenommen und/oder das Getriebe für andere als die vom Hersteller vorgesehenen Zwecke verwendet werden. Andernfalls übernimmt der Hersteller keine Haftung für den Betrieb und die Sicherheit des Getriebes.

### 6- GARANTIEBEDINGUNGEN

6.1- Die Garantiezeit und die Garantiebedingungen sind im Kaufvertrag angeführt.

6.2- Die Garantie verfällt bei unsachgemäßer Handhabung des Getriebes oder wenn das Getriebe für höhere Leistungen eingesetzt wird als die angegebenen, bei Reparaturen mit Nicht-Originalersatzteilen oder wenn Schäden durch die Nichtbeachtung der Gebrauchsanweisung oder bei unerlaubten Eingriffen durch nicht autorisierte Personen entstehen.

**Copyright** - Der Inhalt dieses Handbuchs ist Eigentum von *Interpump Group*.

Die Anleitung enthält technische Angaben sowie Bildmaterial, die weder vollständig noch teilweise in irgendeiner Form ohne vorherige schriftliche Genehmigung von Interpump Group kopiert bzw. vervielfältigt oder an Dritte weitergegeben werden dürfen. Zuwiderhandlungen werden gesetzlich verfolgt.

Die in diesem Handbuch enthaltenen Informationen können ohne Vorankündigung geändert werden.